

技术参数

常规技术参数	
最大载荷能力	1500 kg/区段
输送速度	0.1 至 0.5 m/s
转速 (V)	4 s 内 90°
环境温度	-28 °C 至 +45 °C (非冷凝) 注意: 超低温冷冻应用只作为选项
上坡/下坡	不适用
链式输送机驱动	
额定电压	400 V
功率	0.12 至 0.75 kW
滚筒链条	5/8" x 3/8" 双面, 带直支架接头
转盘驱动	
额定电压	400 V
电机类型	齿轮电机
功率	0.37 kW
滚筒链条	5/8" x 3/8"
型材	
尺寸	200 x 70 x 4 mm
颜色	粉末涂层, 所有 RAL 颜色都可以
材料	钢

转盘

PM 9737

规格

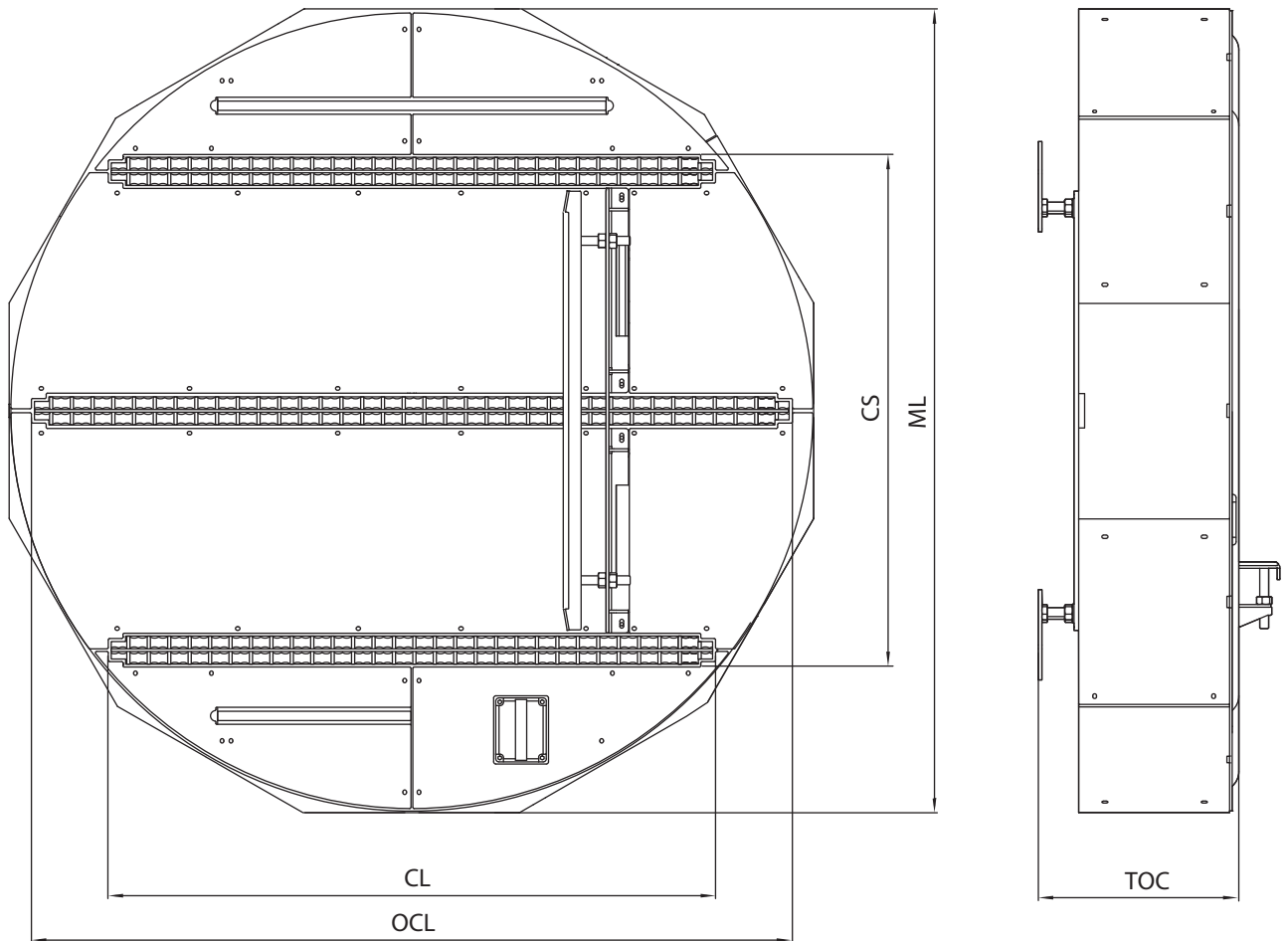

输送货物宽度 (CGW)	850、1000、1200 mm
链条间距 (CS)	1075 mm
输送高度 (TOC)	350 至 1200 mm
输送机长度 (CL)	1360 mm
输送机总长度 (OCL)	1740 mm
模组长度 (ML)	1890 mm