

INTERROLL DRUM MOTOR 80S DC

用于小型轻载输送机的紧凑优质型驱动

电动滚筒
80S DC

电缆规格

- 2 x 1,5 mm
- 无卤素
- Ø 电缆: 7 mm
- 长度: 最小 1,1 m (如有要求, 可提供其它长度)
- 提供常用接头

接线图

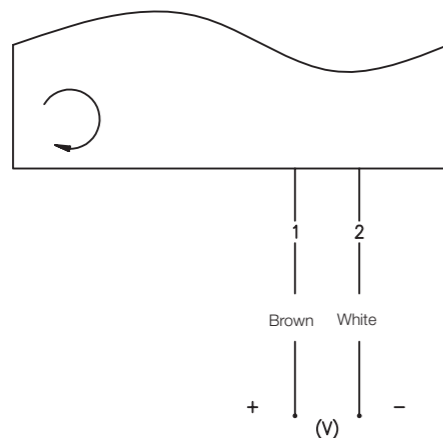

注意: 对于逆时针旋转, 将褐色 (1) 与白色 (2) 互换。

尺寸



图: 带直管接头的电动滚筒

类型	Ø A mm	Ø B mm
80S DC 冠状外管	81,5	80,0
80S DC 圆柱形外管	80,5	80,5

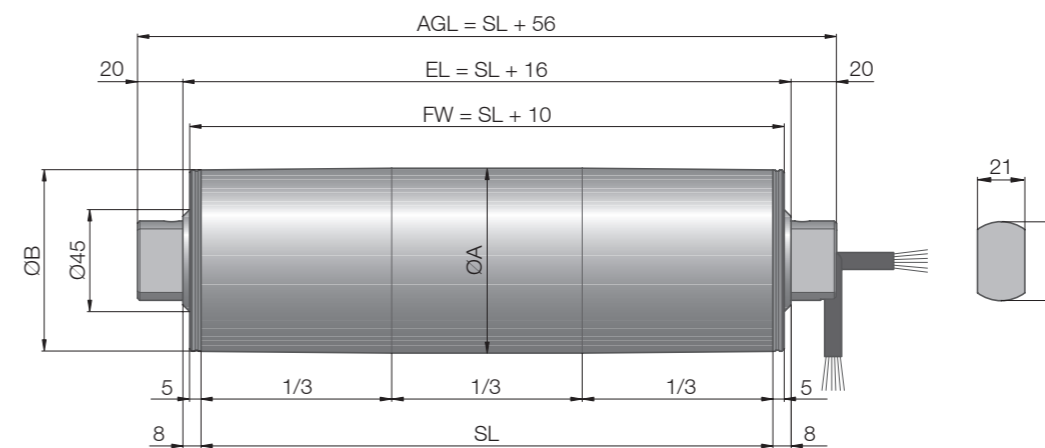

图: 轴盖

电动滚筒的重量取决于其长度。

外管长度 SL, 单位: mm	285	重量增加 0,35 kg, 如果长度增加 50 mm	602
平均重量, 单位: kg	4,1		6,3

标准尺寸

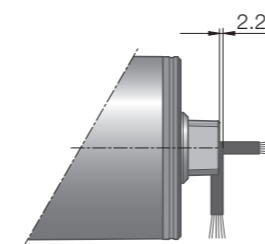
接头尺寸

标准长度和重量